

LEDA

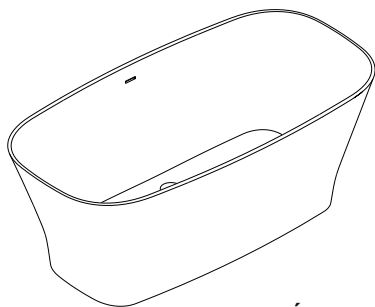

GRETA MINÉRAL

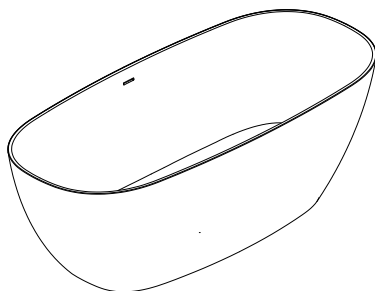

DIVA

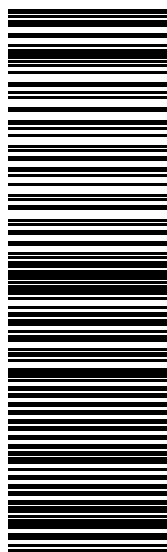

(01)2000001964916(94)ALLBlank

BAIGNOIRES OVALES INDÉPENDANTES EN BÉTON MINÉRAL

FR Notice de montage de la baignoire

GB Bathtub installation instruction.

BAIGNOIRES OVALES INDÉPENDANTES EN BÉTON MINÉRAL

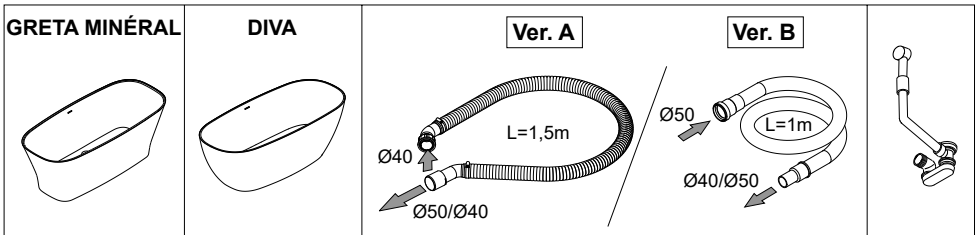
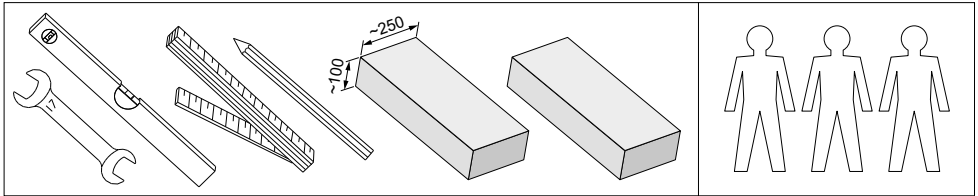

FR MONTAGE: un monteur professionnel est recommandé pour l'installation du receveur. **SOINS ET ENTRETIEN** utiliser un liquide standard non abrasif et sans solvant ; ne pas mettre de produit acides ou caustiques dans le receveur. **PETITES REPARATIONS:** En cas d'apparition de petites rayures, poncer délicatement la surface sans la déformer, avec un papier de verre grain fin 800 et finir avec un grain 1500 et finir en polissant la réparation avec une pâte à polir à grain fin. **Attention:** en situation mouillée surtout lors de l'utilisation de savon, shampoing et huile la surface devient plus glissante; le fabricant se réserve le droit d'apporter des modifications techniques.

GB Installation: Producer recommends installation by the qualified installer to keep optimal parameters of product. **CARE AND MAINTENANCE:** Clean ordinary cleaning fluid (Note! cleaners containing abrasive are not recommended and may cause surface scratches), products should not be subjected to action: acids, ammonia and corrosive and irritants, or chlorine compounds (such as measures to cleaning the toilets) and the highly colored substance. **LITTLE REPAIR:** in the case of scratch, surface can be gently corrected wet sanding with fine sandpaper (from 800 up to 1500 grains), finish polishing fine-grained polishing paste. On the invisible (after assembly/bottom) product surface is allowed appearance of following the mineral cast venting. **Attention!** During wetting, especially with soap, shampoo, bath oil using, etc., most of the shower trays/bathtub surface can be very slippery! **Notice:** The producer reserves the right to introduce changes of technical parameters and colours of described elements.

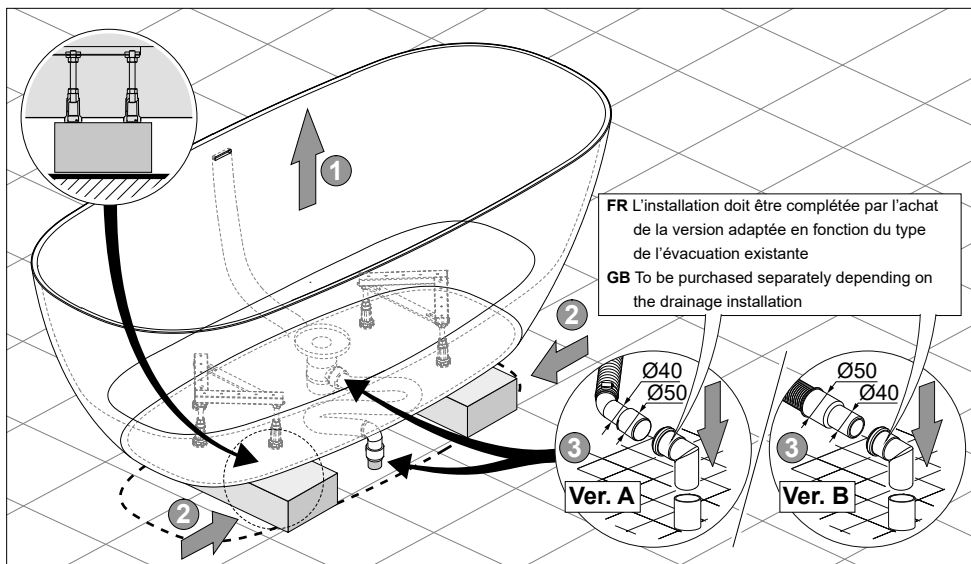
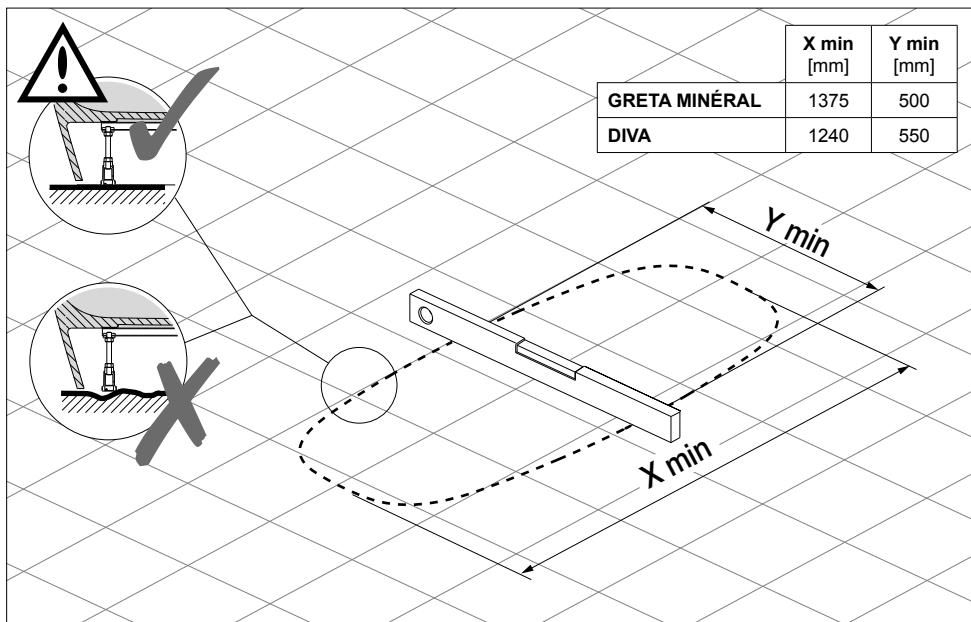

BAIGNOIRES OVALES INDÉPENDANTES EN BÉTON MINÉRAL

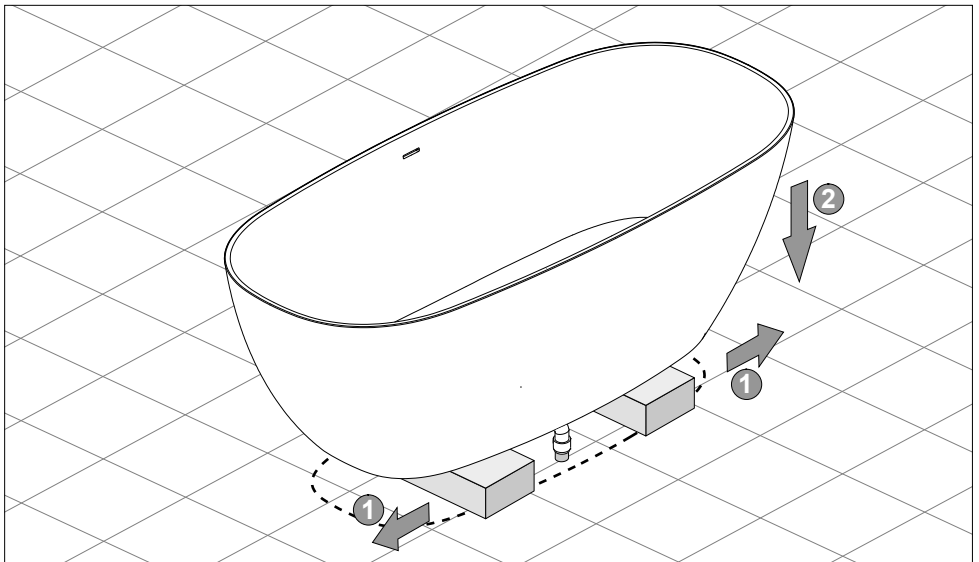
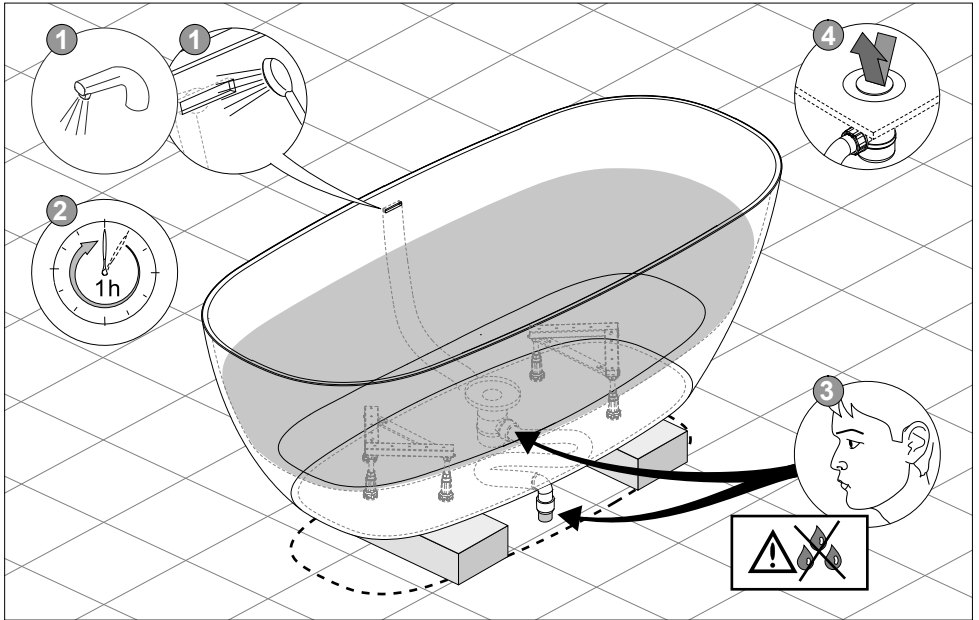

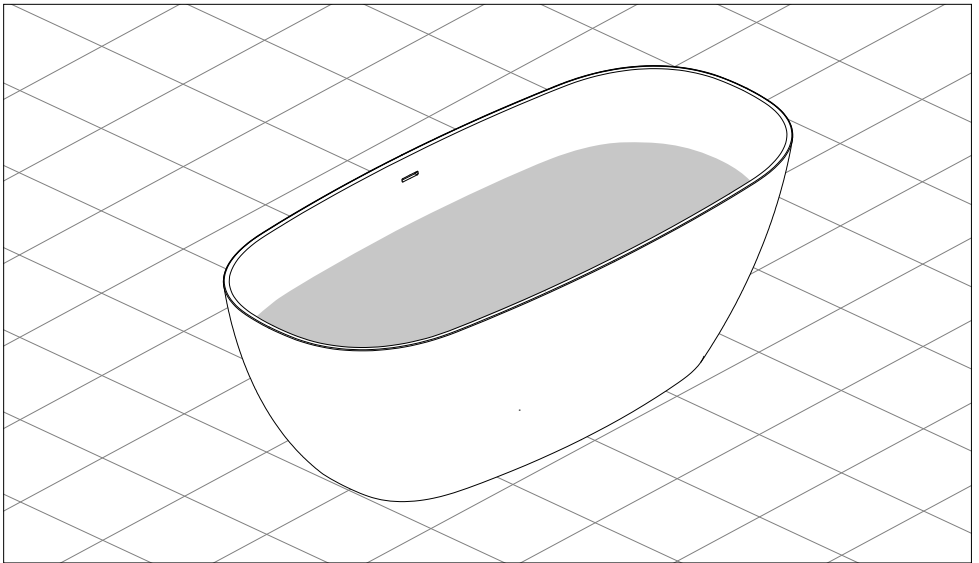
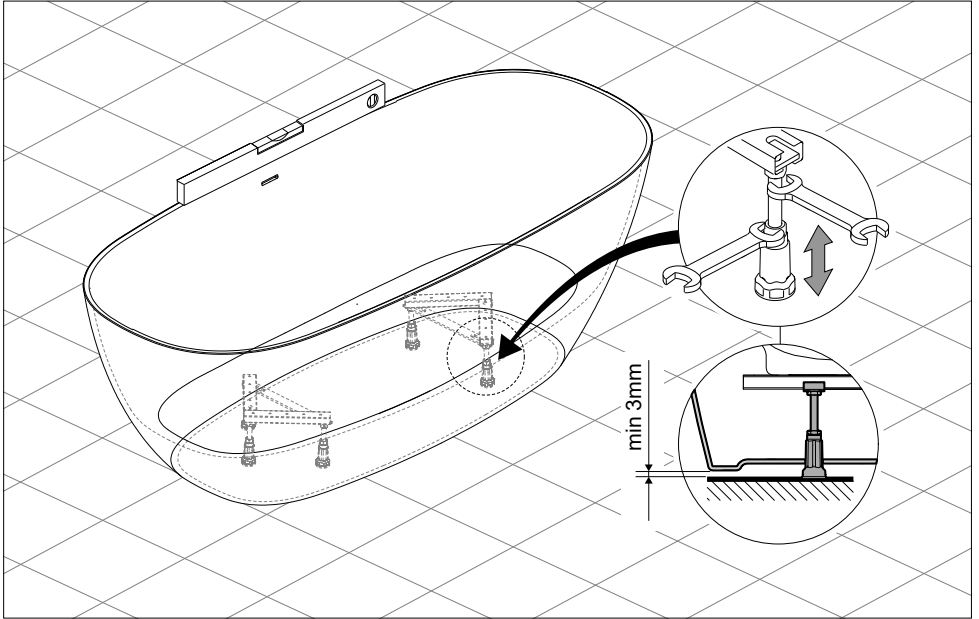

LEDA

DECLARATION DES PERFORMANCES

BAIGNOIRES **GRETA MINERAL** A USAGE DOMESTIQUE

051-DOP-2019A

- Code d'identification du produit Type :**
Tous les codes démarrant par **L16GM**
- Identification du Produit de Construction :**
Baignoire à usage domestique.
- Usage prévu du produit :**
Hygiène personnelle (HP).
- Nom, raison sociale et adresse de contact du fabricant :**
Sanplast Production, Wymysłowice 1, 88-320 Strzelno, Pologne
- Nom et adresse de contact du mandataire :**
Non Applicable.
- Système d'évaluation et de Vérification de la constance des performances :**
Système 4.
- Cas des produits couverts par une norme harmonisée :**
Le fabricant effectue la détermination du produit type et un contrôle de la production en usine.
- Performances déclarées :**

Caractéristiques Essentielles ^a	Performance	Norme Harmonisée
Aptitude au nettoyage	Classe CL-1 / Satisfaisant	EN 14516: 2016
Durabilité	Classe CL-1 / Satisfaisant	

^aLes performances spécifiques des caractéristiques essentielles sont données par le code de désignation tel que cité dans le présent document

- Les performances du produit identifié aux points 1 et 2 sont conformes aux performances déclarées indiquées au point 8.
La présente déclaration des performances est établie sous la seule responsabilité du fabricant identifié au point 4. Signé pour le fabricant et en son nom par Robert Dziak, Président Directeur Général, à Samoreau, le 18/01/2019.



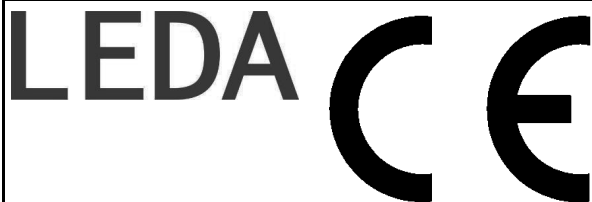

DECLARATION DES PERFORMANCES

BAIGNOIRES **DIVA** A USAGE DOMESTIQUE

056-DOP-2020A

- Code d'identification du produit Type :**
Tous les codes démarrant par **L16DI**
- Identification du Produit de Construction :**
Baignoire à usage domestique.
- Usage prévu du produit :**
Hygiène personnelle (HP).
- Nom, raison sociale et adresse de contact du fabricant :**
Sanplast Production, Wymysłowice 1, 88-320 Strzelno, Pologne
- Nom et adresse de contact du mandataire :**
Non Applicable.
- Système d'évaluation et de Vérification de la constance des performances :**
Système 4.
- Cas des produits couverts par une norme harmonisée :**
Le fabricant effectue la détermination du produit type et un contrôle de la production en usine.
- Performances déclarées :**

Caractéristiques Essentielles ^a	Performance	Norme Harmonisée
Aptitude au nettoyage	Classe CL-1 / Satisfaisant	EN 14516: 2016
Durabilité	Classe CL-1 / Satisfaisant	

^aLes performances spécifiques des caractéristiques essentielles sont données par le code de désignation tel que cité dans le présent document

- Les performances du produit identifié aux points 1 et 2 sont conformes aux performances déclarées indiquées au point 8.
La présente déclaration des performances est établie sous la seule responsabilité du fabricant identifié au point 4.
Signé pour le fabricant et en son nom par Benjamin Guillermo, Directeur Général, à Samoreau, le 15/11/2019.

LEDA

ZA du bois Gasseau

CS 40252 SAMOREAU

77215 AVON CEDEX France

Tél. : 01 60 71 65 65 - Fax : 01 60 71 66 81 - info@leda.tm.fr